



# Assembly instruction

## Molift Raiser Pro

**molift**<sup>®</sup>  
by Etac

AI43099 - 2024-04-19 - Rev. 1.0

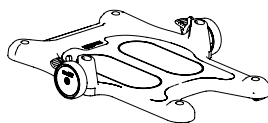
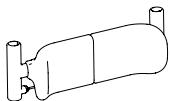
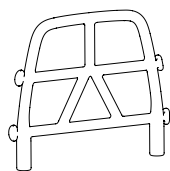

### EN: Warnings

01. If the knobs are not tight the pipes can work loose and making the Raiser Pro unsafe to use.
02. Do not use the device before completing the checklist after assembly.

### FI: Varoitukset

01. Jos nupit eivät ole tiukalla, putket voivat löystyä ja tehdä Raiser Prosta vaarallisen käyttää.
02. Älä käytä laitetta ennen kuin kokoamisen jälkeinen tarkistuslista on täytetty.

### IT: Avvertimenti

01. Se le manopole non sono serrate, i tubi potrebbero allentarsi e rendere l'uso di Raiser Pro non sicuro.
02. Non utilizzare il dispositivo prima di aver completato la lista di controllo dopo il montaggio.

### SV: Varningar

01. Om vreden inte är åtdragna kan rören lossna och göra att Raiser Pro blir osäker att använda.
02. Använd inte produkten förrän du har fyllt i check-listan efter monteringen.

### DE: Warnungen

01. Wenn die Knöpfe nicht fest angezogen sind, können sich die Rohre lösen, sodass die Verwendung des Raiser Pro nicht sicher wäre.
02. Verwenden Sie das Gerät erst, wenn Sie die Prüfliste nach der Montage durchgegangen sind.

### ES: Advertencias

01. Si las perillas no están apretadas, los tubos pueden aflojarse y hacer que el uso de Raiser Pro no sea seguro.
02. No utilice el dispositivo antes de completar la lista de comprobación después del montaje.

### NO: Advarsler

01. Hvis knottene ikke er strammet, kan rørene bli ustabile og gjøre Raiser Pro utrygg å bruke.
02. Ikke bruk enheten før du har gått gjennom sjekklisten etter monteringen.

### NL: Waarschuwingen

01. Als de knoppen niet goed vastzitten, kunnen de pijpen losraken, waardoor het gebruik van de Raiser Pro onveilig wordt.
02. Gebruik het hulpmiddel niet voordat u na de montage de controlelijst hebt ingevuld.

### DA: Advarsler

01. Hvis grebene ikke er stramme, kan rørene løsne sig og gøre Raiser Pro usikker at bruge.
02. Brug ikke produktet, før tjeklisten er gennemgået efter monteringen.

### FR: Avertissements

01. Si les boutons ne sont pas bien serrés, les tuyaux peuvent se détacher et rendre le Raiser Pro dangereux à utiliser.
02. N'utilisez pas le dispositif avant d'avoir rempli la liste de vérification post-montage.



www.etac.com



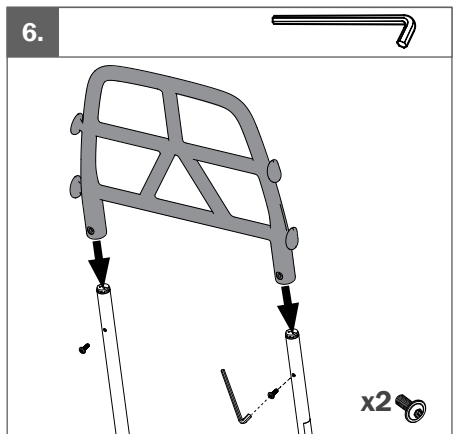
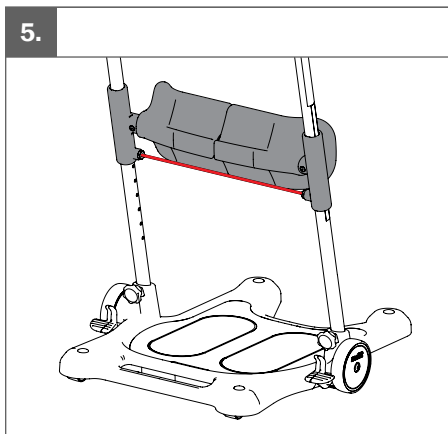
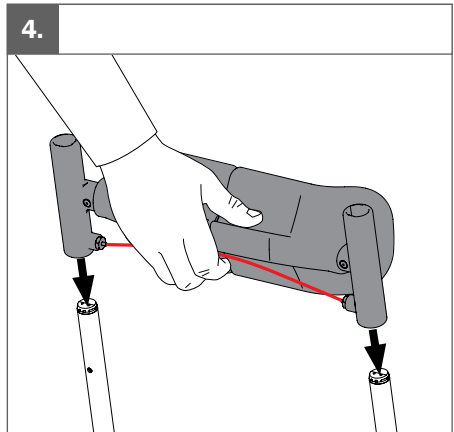
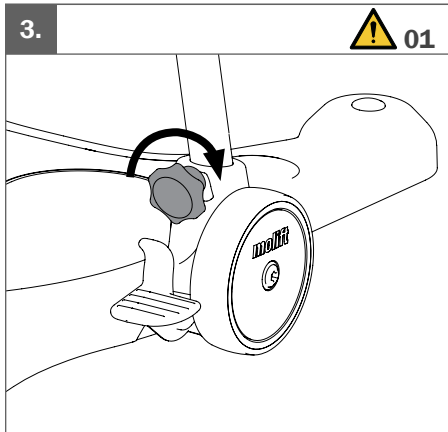
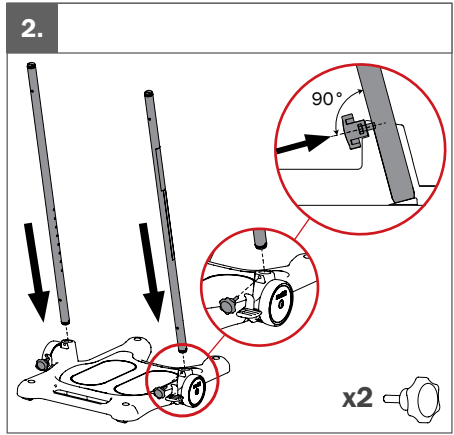
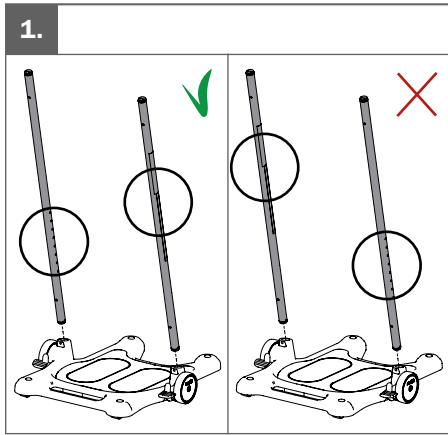

7.

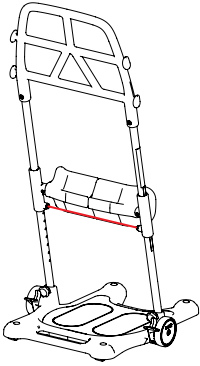

8.

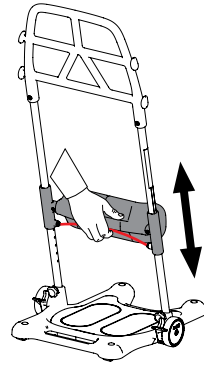

9.

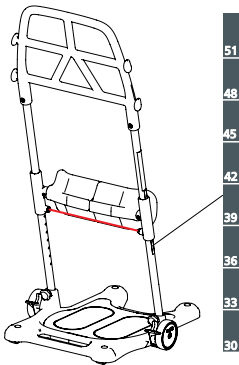

**EN:** Checklist after assembly  
Make sure that:

- The leg support is mounted correctly. The red string faces downwards.
- Both knobs between outer pipes and base plate are mounted correctly and properly tightened.
- The handle is mounted correctly with both screws in place.
- Molift Raiser Pro moves freely on the ground.
- The brake works.

**FI:** Asennuksen jälkeinen tarkistuslista

Varmista seuraavat asiat:

- Jalkatuki on kiinnitetty oikein. Punainen nauha osoittaa alaspäin.
- Kaikki ulomman pylvään ja pohjalevyn välillä olevat nupit on kiinnitetty oikein ja kiristetty kunnolla.
- Kahva on asennettu oikein ja molemmat ruuvit ovat paikoillaan.
- Molift Raiser Pro liikkuu vapaasti maassa.
- Jarru toimii.

**IT:** Lista di controllo post-montaggio

Verificare che:

- Il supporto gambe sia montato correttamente. La corda rossa sia rivolta verso il basso.
- Le manopole tra i tubi esterni e la piastra della base siano montate e serrate in modo corretto.
- L'impugnatura sia montata correttamente con entrambe le viti in posizione.
- Molift Raiser Pro si muova liberamente a terra.
- Il freno funziona.

**SV:** Checklista efter montering  
Kontrollera att:

- Benstödet är korrekt monterat. Den röda strängen ska vara vänd nedåt.
- Båda vreden mellan rören och bottenplattan är monterade på rätt sätt och ordentligt åtdragna.
- Handtaget är korrekt monterat med båda skruvarna på plats.
- Molift Raiser Pro rör sig fritt på marken.
- Bromsen fungerar.

**DE:** Prüfliste nach der Montage

Stellen Sie Folgendes sicher:

- Die Beinstütze ist korrekt montiert. Das rote Band zeigt nach unten.
- Dass die beiden Knöpfe zwischen den äußeren Rohren und der Basisplatte vorschriftsmäßig montiert und festgezogen sind.
- Der Griff ist korrekt montiert und beide Schrauben angezogen.
- Der Molift Raiser Pro bewegt sich ungehindert auf dem Boden.
- Dass die Bremse funktioniert.

**ES:** Lista de comprobación después del montaje

Asegúrese de que:

- El soporte para las piernas está bien montado. La cuerda roja apunta hacia abajo.
- Dos pernos situados entre los bastidores y la placa base estén montados correctamente y bien apretados.
- El mango está montado correctamente con ambos tornillos en su lugar.
- Molift Raiser Pro se mueve libremente por el suelo.
- El freno funciona.

**NO:** Sjekkliste etter montering  
Kontroller følgende:

- Benstøtten er montert på riktig måte. Den røde snoren vender nedover.
- Begge knottene mellom de ytre rørene og bunnplaten er riktig montert og strammet.
- Håndtaket er riktig montert med begge skruene på plass.
- Molift Raiser Pro beveger seg fritt på underlaget.
- Bremsen fungerer.

**NL:** Controlelijst na montage

Zorg ervoor dat:

- De beensteun is correct gemonteerd. Het rode koord is naar beneden gericht.
- Beide knoppen tussen de buitenste pijpen en het basiplateau correct zijn gemonteerd en goed zijn vastgedraaid.
- De handgreep is correct gemonteerd met beide schroeven op de juiste plek.
- De Molift Raiser Pro beweegt vrij over de grond.
- De rem werkt.

**DA:** Tjekliste efter samling  
Sørg for, at:

- Benstøtten er monteret korrekt. Den røde snor vender nedad.
- Grebene mellem de udvendige rør og bundpladen er monteret korrekt og spændt godt til.
- Håndtaget er monteret korrekt med begge skruer på plads.
- Molift Raiser Pro bevæger sig frit på jorden.
- Bremsen virker.

**FR:** Liste de vérification post-montage

Assurez-vous que :

- Le support de jambes est monté correctement. Le cordon rouge est orienté vers le bas.
- Les deux boutons entre les tubes extérieurs et la plaque de base sont montés correctement et bien serrés.
- La poignée est montée correctement avec les deux vis en place.
- Le Molift Raiser Pro se déplace librement sur le sol.
- Le frein fonctionne correctement.



**Etac Ltd.**

Unit 60, Hartlebury Trading Estate,  
Hartlebury, Kidderminster,  
Worcestershire, DY10 4JB  
+44 121 561 2222



**Sodimed SA**

Ch. Praz-Devant 12  
CH-1032 Romanel-sur-Lausanne  
+41 58 911 06 06



**Etac A/S**

Parallevej 3  
DK-8751 Gedved



+45 796 858 33



patienthandling@etac.com



www.etac.com

**molift**<sup>®</sup>  
by Etac